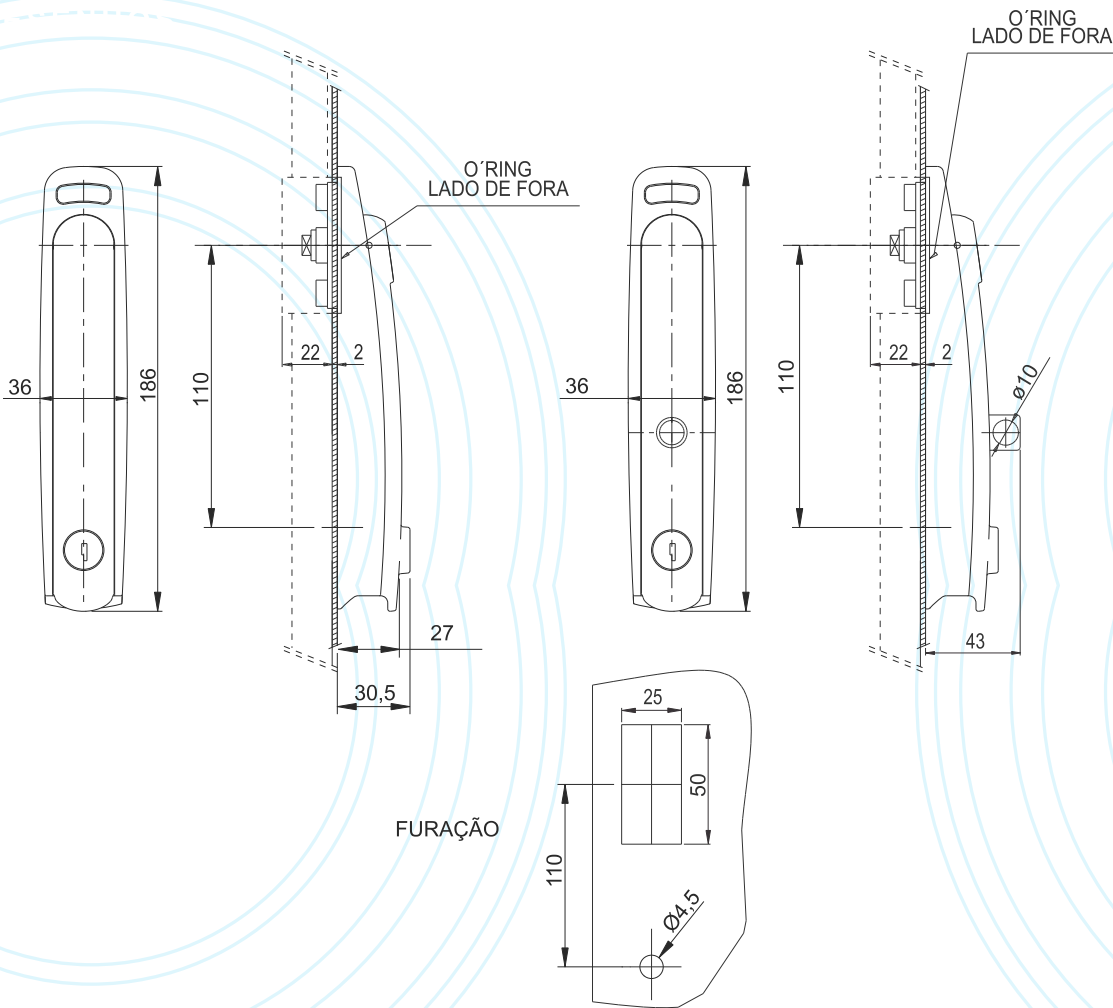

**Fecho Maçaneta Escamoteável para Cremona A2  
c/ Engrenagem A2 e trava p/ Cadeado - Linha ECOFLEX**
**DESENHOS**

**CARACTERÍSTICAS TÉCNICAS:**

- \*FABRICADO EM POLIAMIDA REFORÇADA COM FIBRA DE VIDRO NA COR PRETA: MAÇANETA E ESPELHO.
- \*FABRICADO EM ZAMAK: EIXO ACIONADOR E CILINDRO (CROMADO) E LINGUETA INTERNA.
- \*FABRICADO EM AÇO INOXIDÁVEL NATURAL: PINO TRAVA PARA CADEADO DE 10mm.
- \*ABERTURA DIREITA / ESQUERDA
- \*VEDAÇÃO IP65
- \*MONTAGEM: FIXAÇÃO ATRAVÉS DE PARAFUSOS NO SISTEMA DE CREMONA COM ENGRENAGEM A2
- OBS.: ACESSÓRIOS
- CILINDROS INTERCAMBIÁVEIS (PÁG 49)
- CREMONAS C/ ENGRENAGEM A2 E LINGUETA AVULSA (PÁG 47)
- VARÕES PLANOS PARA CREMONA C/ ENGRENAGEM A2 (PÁG 48)

**CÓDIGO**

							
<b>PRETO</b>	MIOLO YALE FC61022	MIOLO TRIÂNGULO FC81022	MIOLO QUADRADO FC62022	MIOLO UNIVERSAL FC82022	MIOLO CASTELO FC23022	MIOLO FENDA FC43022	MIOLO C/ TRAVA P/ CAD. E YALE FC63022

ATENÇÃO: Os Fechos com miolo YALE já vem com duas chaves-Segredo STD. Produto vendido sem cadeado.